

(第1日目) 令和 5 年 12 月 2 日(土曜日) 運営 Tremble

bコート	時間	対戦		主審	副審	副審	備考			
かぐや姫グラウン ド(中央)	①10:00-11:05	17	SS.Advance	19	Tremble	11	志布志	高校生	高校生	
	②11:15-12:20	9	HIOKI SAMURIZE	18	JUVENTUDE	18	LEVIS	高校生	高校生	
	③12:30-13:35	17	SS.Advance	18	LEVIS	9	HIOKI SAMURIZE	高校生	高校生	
	④13:45-14:50	9	HIOKI SAMURIZE	18	F.Cuore	17	SS.Advance			
	⑤15:00-16:05	18	LEVIS	19	Tremble	10	F.Cuore	高校生	高校生	

運営 志布志

cコート	時間	対戦		主審	副審	副審	備考			
かぐや姫グラウン ド(左側)	①10:00-11:05									
	②11:15-12:20	10	F.Cuore	11	志布志		派遣	高校生	高校生	
	③12:30-13:35									
	④13:45-14:50	11	志布志	12	JUVENTUDE	19	Tremble	高校生	高校生	
	⑤15:00-16:05									

運営 鹿児島ユナイテッド

dコート	時間	対戦		主審	副審	副審	備考			
メイン 指宿FP	①10:00-11:05	5	AIRA REGION	8	N.UNITED	1	鹿児島ユナイテッド	高校生	高校生	
	②11:15-12:20	1	鹿児島ユナイテッド	4	原田学園	15	NIFS	高校生	高校生	
	③12:30-13:35	13	チェステレラ	15	NIFS KANOYA	5	AIRA REGION	高校生	高校生	
	④13:45-14:50	5	AIRA REGION	6	SOLTIERRA	13	チェステレラ	高校生	高校生	
	⑤15:00-16:05	1	鹿児島ユナイテッド	2	CRECER	6	SOLTIERRA	高校生	高校生	

運営 CALCIATORE

eコート	時間	対戦		主審	副審	副審	備考			
サブ 指宿FP	①10:00-11:05	6	SOLTIERRA	7	CALCIATORE	3	CRECER	高校生	高校生	
	②11:15-12:20	2	CRECER	3	パルティーダ	16	FLOREN ACE	高校生	高校生	
	③12:30-13:35	14	飛松	16	FLOREN ACE	7	CALCIATORE	高校生	高校生	
	④13:45-14:50	7	CALCIATORE	8	N.UNITED	4	原田学園	高校生	高校生	
	⑤15:00-16:05	3	パルティーダ	4	原田学園	8	N.UNITED	高校生	高校生	

(第2日目) 令和 5 年 12 月 3 日(日曜日) 運営 HIOKI SAMURIZE

bコート	時間	対戦		主審	副審	副審	備考			
かぐや姫グラウン ド(中央)	①10:00-11:05									
	②11:15-12:20									
	③12:30-13:35									
	④13:45-14:50	9	HIOKI SAMURIZE	11	志布志	22	FELICIDOD	高校生	高校生	
	⑤15:00-16:05	21	アンジョイ	22	FELICIDOD	9	SAMURIZE	高校生	高校生	

運営 アンジョイ

cコート	時間	対戦		主審	副審	副審	備考			
かぐや姫グラ ウン(左側)	①10:00-11:05	20	出水セントラル	22	FELICIDOD	10	F.Cuore	高校生	高校生	
	②11:15-12:20									
	③12:30-13:35	20	出水セントラル	21	アンジョイ		派遣	高校生	高校生	
	④13:45-14:50	10	F.Cuore	12	JUVENTUDE	21	アンジョイ	高校生	高校生	

運営 チェステレラ

dコート	時間	対戦		主審	副審	副審	備考			
メイン 指宿FP	①10:00-11:05	13	チェステレラ	14	飛松	3	パルティーダ	高校生	高校生	
	②11:15-12:20	1	鹿児島ユナイテッド	3	パルティーダ	7	CALCIATORE	高校生	高校生	
	③12:30-13:35	5	AIRA REGION	7	CALCIATORE	16	FLOREN ACE	高校生	高校生	
	④13:45-14:50	13	チェステレラ	16	FLOREN ACE	5	AIRA REGION	高校生	高校生	

運営 NIFS KANOYA

eコート	時間	対戦		主審	副審	副審	備考			
サブ 指宿FP	①10:00-11:05	15	NIFS KANOYA	16	FLOREN ACE	4	原田学園	高校生	高校生	
	②11:15-12:20	2	CRECER	4	原田学園	8	N.UNITED	高校生	高校生	
	③12:30-13:35	6	SOLTIERRA	8	N.UNITED	15	NIFS	高校生	高校生	
	④13:45-14:50	14	飛松	15	NIFS KANOYA	6	SOLTIERRA	高校生	高校生	

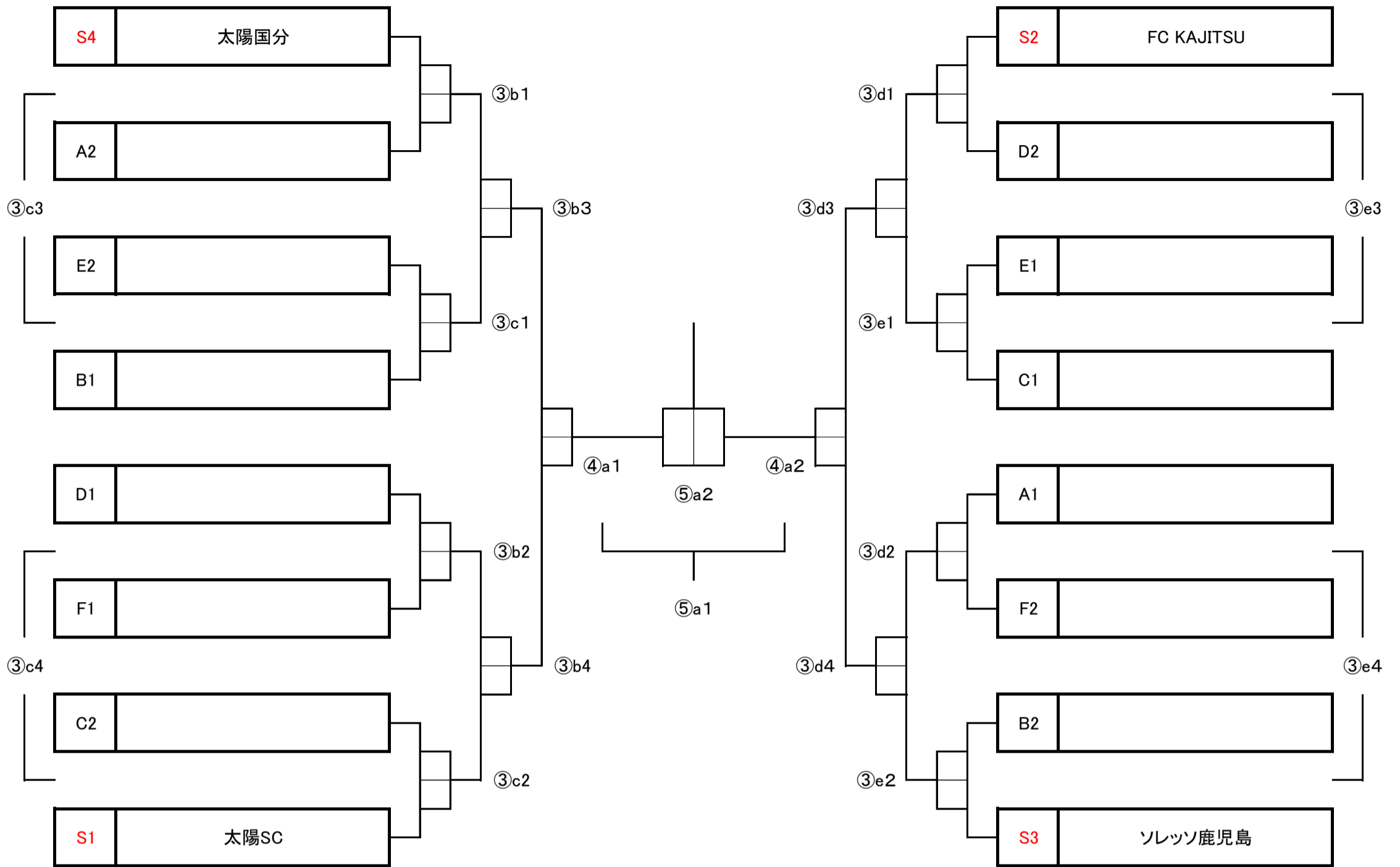

(第3日目) 令和 5年 12月 10日(日曜日)

運営 太陽国分

bコート	時間	対戦		主審	副審	副審	備考
かぐや姫 グランド 中央 (中)	①10:00-11:05	S4	太陽国分	A2	本部	D1	F1
	②11:15-12:20	D1		F1	本部	S4	A2
	③13:15-14:20		③b1勝		本部	③b2負	③c2負
	④14:30-15:35		③b2勝		本部	③b1負	③c1負

運営 太陽

cコート	時間	対戦		主審	副審	副審	備考
かぐや姫 グランド (左)	①10:00-11:05	B1		E2	本部	S1	C2
	②11:15-12:20	S1	太陽	C2	本部	B1	E2
	③13:15-14:20		③b1負		本部	③b2勝	③c2勝
	④14:30-15:35		③b2負		本部	③b1勝	③c1勝

運営 KAJITSU

dコート	時間	対戦		主審	副審	副審	備考
指宿 メイン F P	①10:00-11:05	S2	KAJITSU	D2	本部		
	②11:15-12:20	A1		F2	本部		
	③13:15-14:20		③d1勝		本部	③d2負	③e2負
	④14:30-15:35		③d2勝		本部	③d1負	③e1負

運営 ソレッソ鹿児島

eコート	時間	対戦		主審	副審	副審	備考
指宿 サブ F P	①10:00-11:05	C1	ソレッソ鹿児島	E1	本部		
	②11:15-12:20	S3		B2	本部		
	③13:15-14:20		③d1負		本部	③d2勝	③e2勝
	④14:30-15:35		③d2負		本部	③d1勝	③e1勝

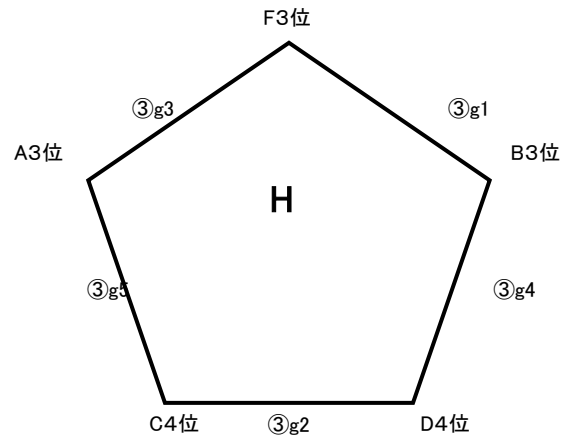
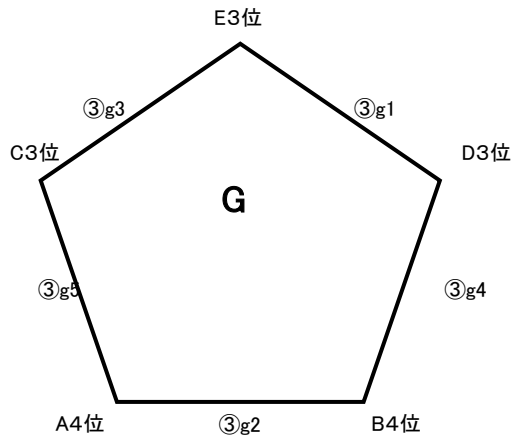

(第3日目) 令和 5 年 12 月 10 日(日曜日) 運営 A4

gコート	時間	対戦		主審	副審	副審	備考
吹上浜海浜公園 天然芝A	①10:00-11:05	D3	E3	A4	中学生	中学生	
	②11:15-12:20	A4	B4	E3	中学生	中学生	
	③12:30-13:35	C3	E3	D3	中学生	中学生	
	④13:45-14:50	D3	B4	C3	中学生	中学生	
	⑤15:00-16:05	C3	A4	B4	中学生	中学生	

運営 C4

hコート	時間	対戦		主審	副審	副審	備考
吹上浜海浜公園 天然芝B	①10:00-11:05	B3	F3	C4	中学生	中学生	
	②11:15-12:20	C4	D4	F3	中学生	中学生	
	③12:30-13:35	A3	F3	B3	中学生	中学生	
	④13:45-14:50	B3	D4	A3	中学生	中学生	
	⑤15:00-16:05	A3	C4	D4	中学生	中学生	

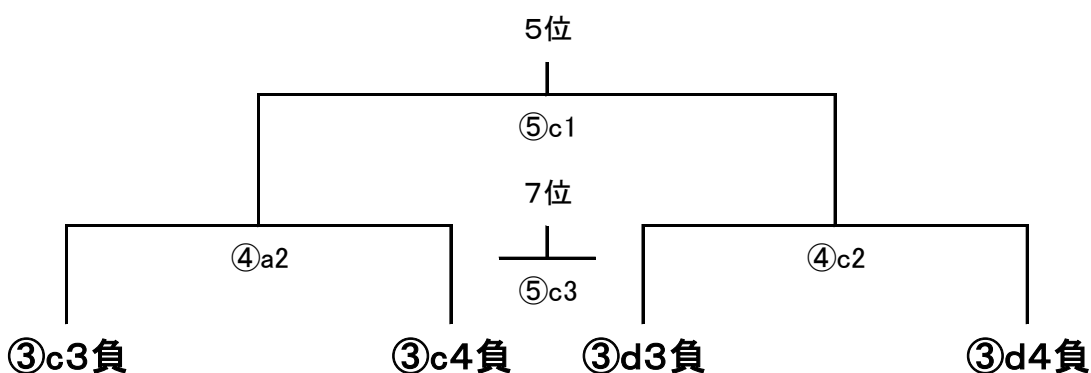
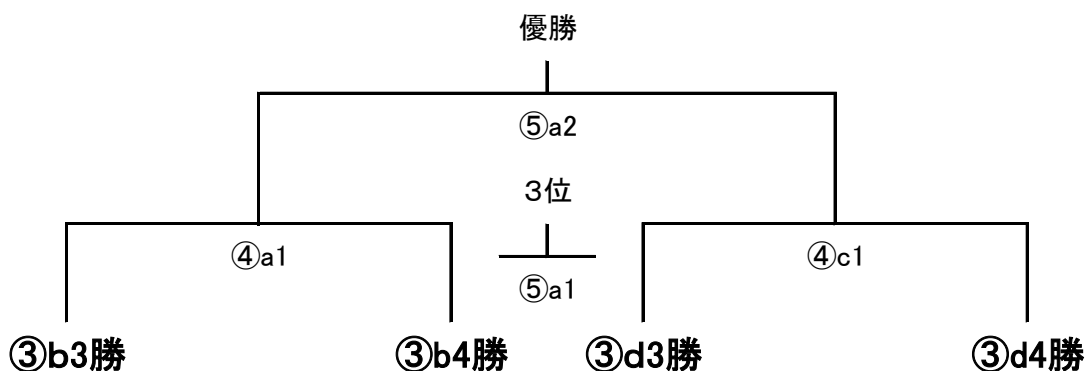

(第4日目) 令和 5 年 12 月 16 日(土曜日) 運営 ③c3負

aコート	時間	対戦		主審	副審	副審	備考
公北 側園 (薩 山 域)	①10:15-11:20	③b3勝	③b4勝	本部	本部	本部	
	②11:40-12:45	③c3負	③c4負	本部	本部	本部	

運営 ③d3負

cコート	時間	対戦		主審	副審	副審	備考
ドラ 側 (カ ウ ン ヤ 姫)	①10:15-11:20	③d3勝	③d4勝	本部	本部	本部	
	②11:40-12:45	③d3負	③d4負	本部	本部	本部	

(第5日目) 令和 5 年 12 月 17 日(日曜日) 運営 ④c1勝

aコート	時間	対戦		主審	副審	副審	備考
公北 側園 (薩 山 域)	①10:15-11:20	④a1負	④c1負	本部	本部	本部	3位決定戦
	②11:40-12:45	④a1勝	④c1勝	本部	本部	本部	決勝戦

運営 ④c2負

cコート	時間	対戦		主審	副審	副審	備考
ドラ 側 (カ ウ ン ヤ 姫)	①10:15-11:20	④a2勝	④c2勝	本部	④a2負	④c2負	5位決定戦
	②11:40-12:45	④a2負	④c2負	本部	④a2勝	④c2勝	7位決定戦